

## SunSauna Relax-lauteen yleisasennusohje

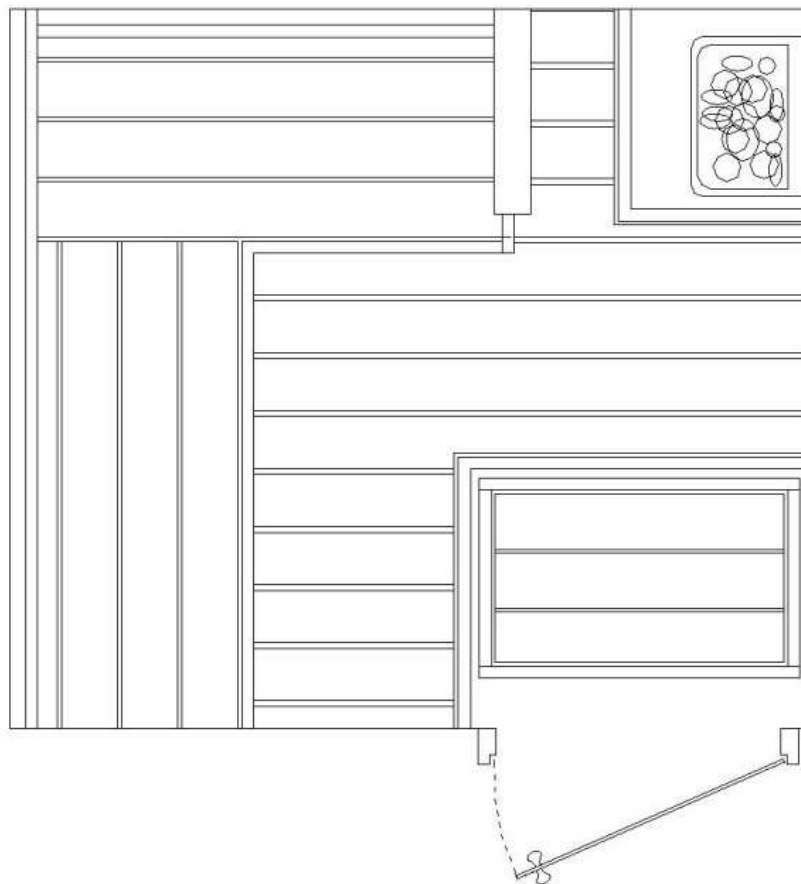

Laudeasennuksessa tarvittavat:

- ruuvinvääntimen
- poranterä 4 mm, ruuvikärjet PZ 2 ja PH 2
- vatupassin
- kiintoavaimen 13 mm ja 17 mm
- puristin helpottaa asennusta

## 1. ISTUINLAUDERUNGON KASAAMINEN

Asettele istuinlauteen rungon osat saunatilan lattialle oikeille paikoilleen.

Runko-osat kiinnitetään toisiinsa ruuvaamalla. Ruuvit ovat valmiiksi paikoillaan.

Ennen kuin ruuvaat runkokappaleet toisiinsa, varmista että jalkojen kiinnitystä varten tarvittavat huonekaluruuvit vastakappaleet ovat paikoillaan runkovanerin ja runkopuun välissä.

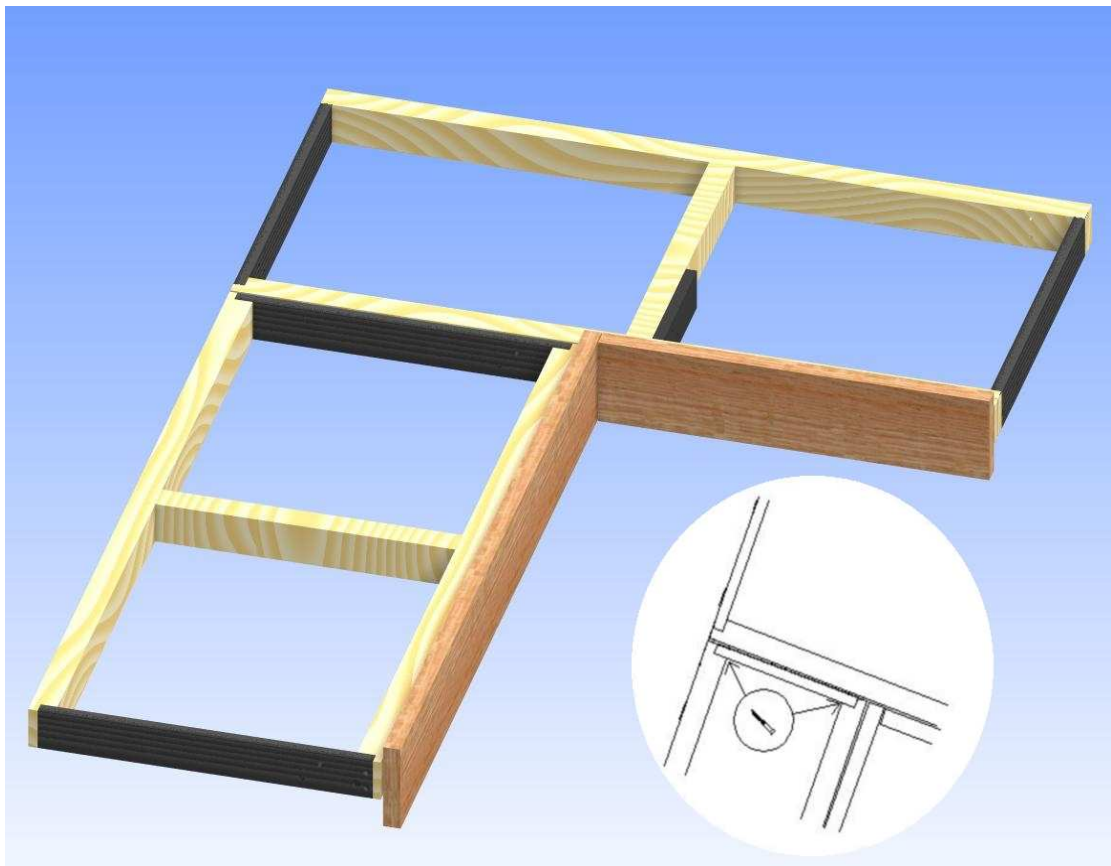

## 2. Lauderungon asennus seinälle

Merkitse saunatilan takaseinän keskelle merkki korkeudelle:

- 1025 mm, jos istuinlauteen korkeus 1050 mm
- 1125 mm, jos istuinlauteen korkeus 1150 mm
- jos istuinlauteen korkeus vakiokorkeudesta poikkeava, merkin korkeus -25 mm kuin istuinlauteen korkeus lattiasta

Nosta kokoamasi lauderunko seinälle niin että rungon yläpinta on piirtämäsi merkin tasossa. Aseta lauderunko suoraan vatupassilla.

Kiinnitä lauderunko seinärakenteeseen vaneritallojen kohdalta 5x90 mm puuruuvilla. Seinäpaneelin alla on oltava vahvikelauta tai pystysuuntainen tuuletusrima (vaakasuuntainen panelointi).

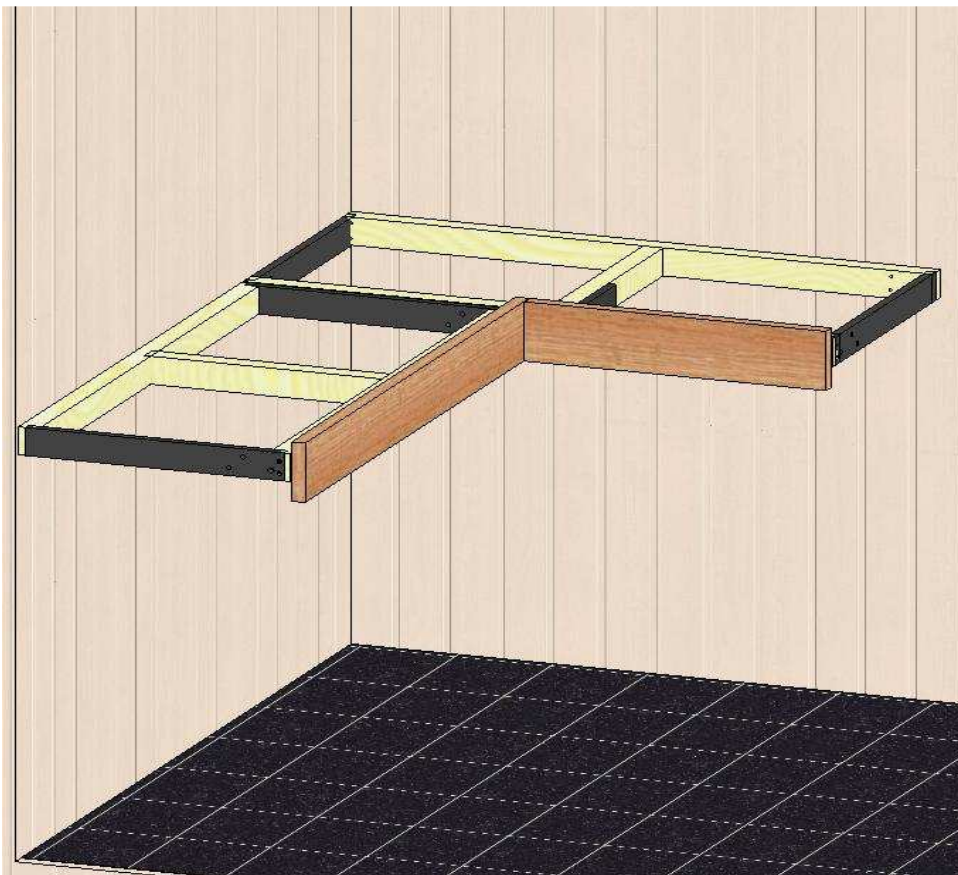

**HUOM!** Mikäli saunatilan seinät eivät ole suorat älä vedätä lauderunkoa, vaan aseta lauderungon ja seinäpaneelin väliin vaneritalloja. Vaneritalloja on mukana toimitetussa ruuvipussissa.

Älä poista lauderungossa valmiina olevia vaneritalloja.

### 3. Jalkojen kiinnitys

Jalkojen paikan näet lauteesi mallikohtaisesti runkokuvasta (nidottu kiinni asennusohjeeseen).

Runkovanerissa ja jaloissa on valmiit reiät jalkojen kiinnitystä varten.

Jokainen jalka kiinnitetään kahdella 6 x 60 mm kalusteruuvilla (messinki). Vastakappaleena on lyöntimutteri.

Jos lauteeseesi tulee käsinoja, käytetään tässä päädyssä 6x50 mm kalusteruuvia (kirkkaan värinen). Vastakappale on tällöin messinkinen.



*Kun olet kiinnittänyt jalat paikoilleen, säädä lauderunko suoraan säätötassujen avulla. Säätötassua voit pyörittää 17 mm:n kiintoavaimella.*

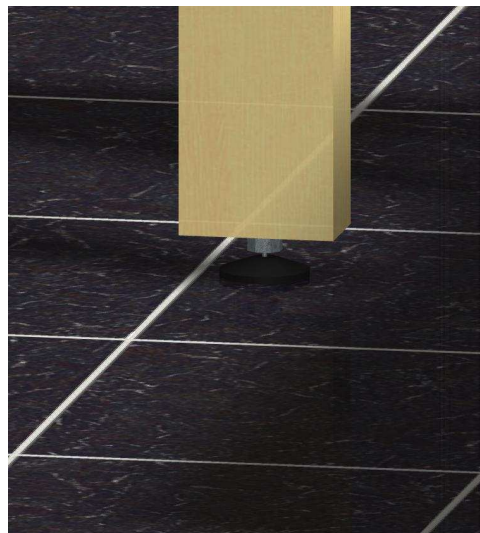

#### 4. Kannatusrunkovanerien ja jalkalaudeorsien asennus

Kun jalkalaude tulee seinäpintaa vasten tarvitaan seinäpintaa / seinäpintoja vasten kannatusrunkovaneri / -vanerit.

Kiinnitä seinäpintaa vasten tulevat runkovanerit jalkalauteen takaorteen.

Vanerissa ja runkopuussa on merkattu kynällä kohdistusmerkit, joiden on oltava vastakkain.

Jalkalauteen runko-osissa on myös numerointi: jos runkovanerissa on numero "1" niin tähän kiinnittävässä runkopuussa on myös numero "1".

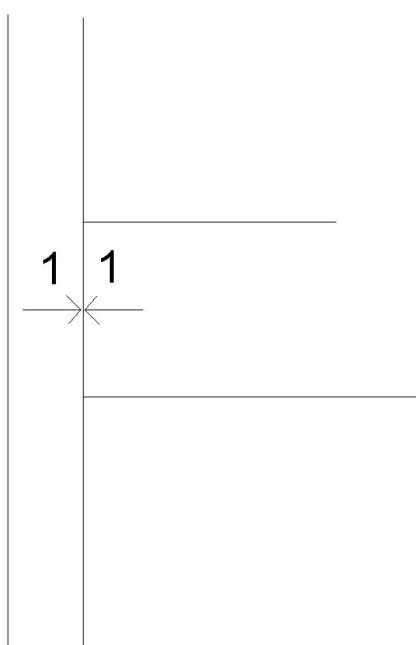

*Kohdistusmerkit ja numerot vastakkain kannatusvanerissa ja runkopuussa*

*Kannatusvaneri ja runkopuu kiinnitetään toisiinsa kahdella 5x60 puuruuvilla*

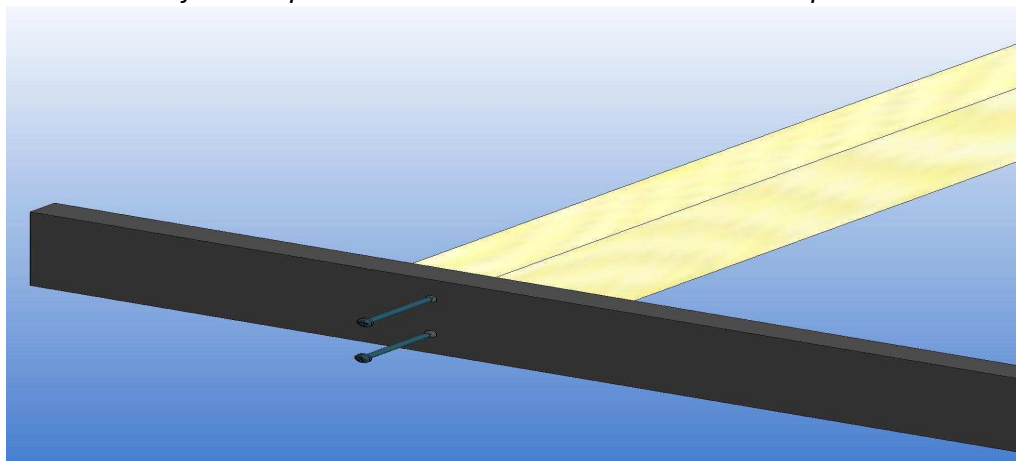

Merkitse istuinlauteen etureunaan kiinnitettyihin jalkoihin merkki 430 mm etäisyydelle jalan yläpäästä.

Kiinnitä runkopuupaketti jalkoihin kiinni, niin että runkopuun yläpinta tulee piirtämäsi merkin tasolle. Kiinnitykseen 5x80 mm puuruuvi.

Varmista vatupassilla vielä, että kaikki tukijalat ovat kohtisuorassa. Virheellinen jalan asento aiheuttaa asennuksen myöhemmässä vaiheessa ongelmia.

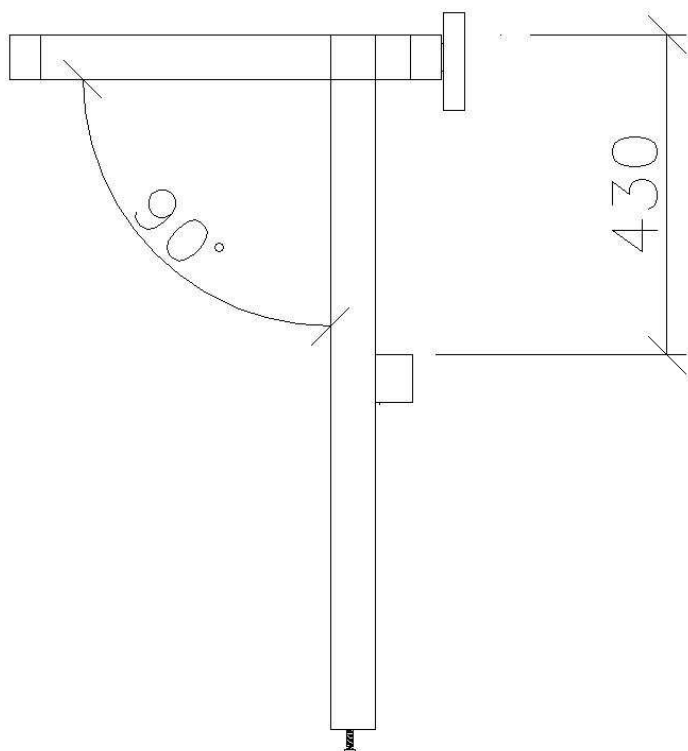

*Jalkalauteen takaorsi kiinnitetään pystyjalkoihin 430 mm:ä alemmaksi kuin istuinlauteen runkopuun yläpinta.*

Kiinnitä kannatusvanerit seinäpintoihin orsikoukkujen kohdalta 90 mm täkkipultilla. Ruuvaamisen tarvitset 13 mm kiintoavaimen. Pora 4 mm:n terällä esireikä, jotta seinäpaneeli ja sen alla oleva vahvikelauta ei halkeaisi. Seinäpaneelin alla on oltava vahvikelauta.

Älä vedetä runkovaneria seinään, vaan asenna tarpeellinen määrä vaneritalloja vanerin ja seinäpaneelin väliin.

Täkkipulttikiinnityksen lisäksi ruuvaa kannatusvaneri sopivilta kohdin seinärakenteeseen 5x80 mm puuruuveilla.

*Jalkoihin kiinnittyvät jalkalauteen takaorret ja kannatusvanerit paikoillaan. Orsikoukkujen kiinnityskohdat ja lukumäärä yksilölliset jokaisessa lauteessa. Älä muuta orsikoukkujen sijoituspaikkoja. Kuvasta puuttuu oviseinä.*

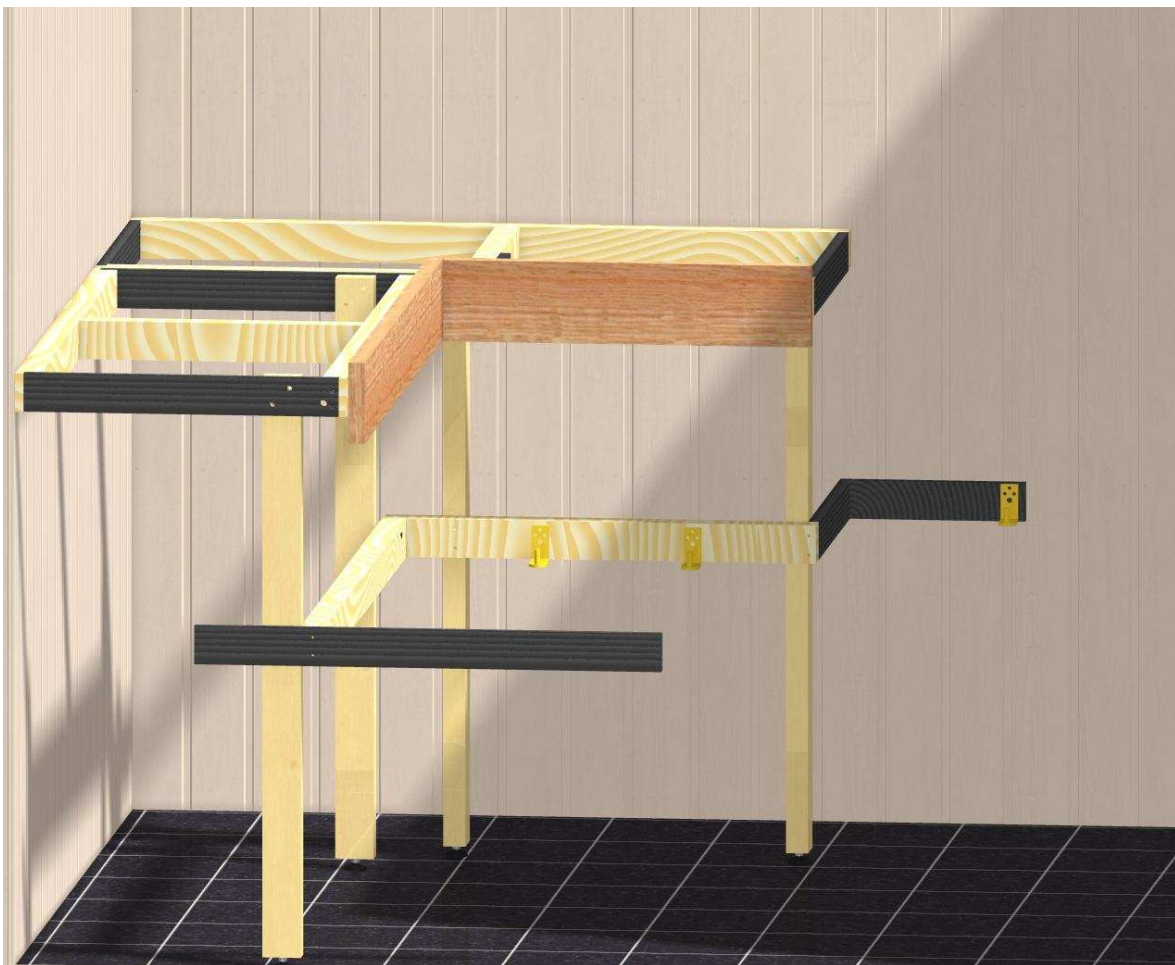

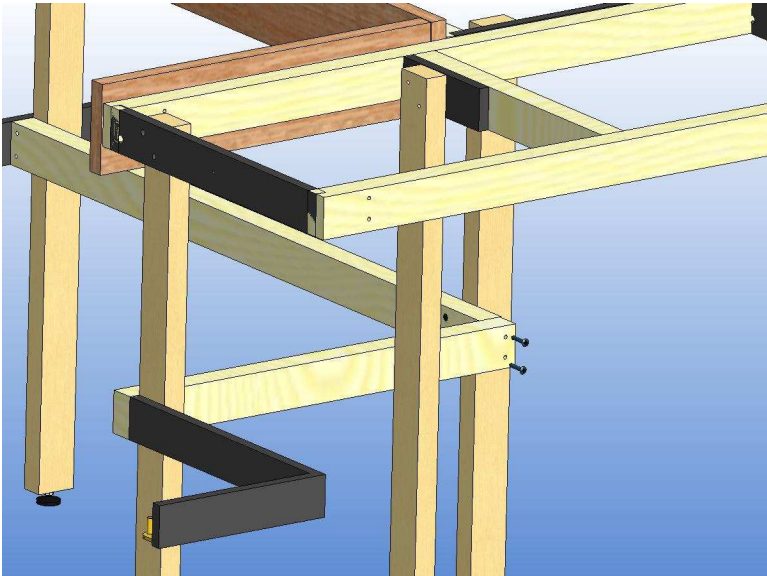

*Jalkalauteen takaorret kiinnitetään toisiinsa 5x80 mm puuruuveilla.*

Asenna seuraavaksi jalkalauteen poikkiorret paikoilleen. Laudepaketti on valmistusvaiheessa kasattu orsirakenteeltaan valmiiksi, joten orret laskeutuvat paikoilleen kevyesti painaen.

Säädä tarvittaessa runkovanerien etäisyyttä sivuseinistä vaneritallojen avulla, jotta saat orret laskeutumaan paikoilleen.

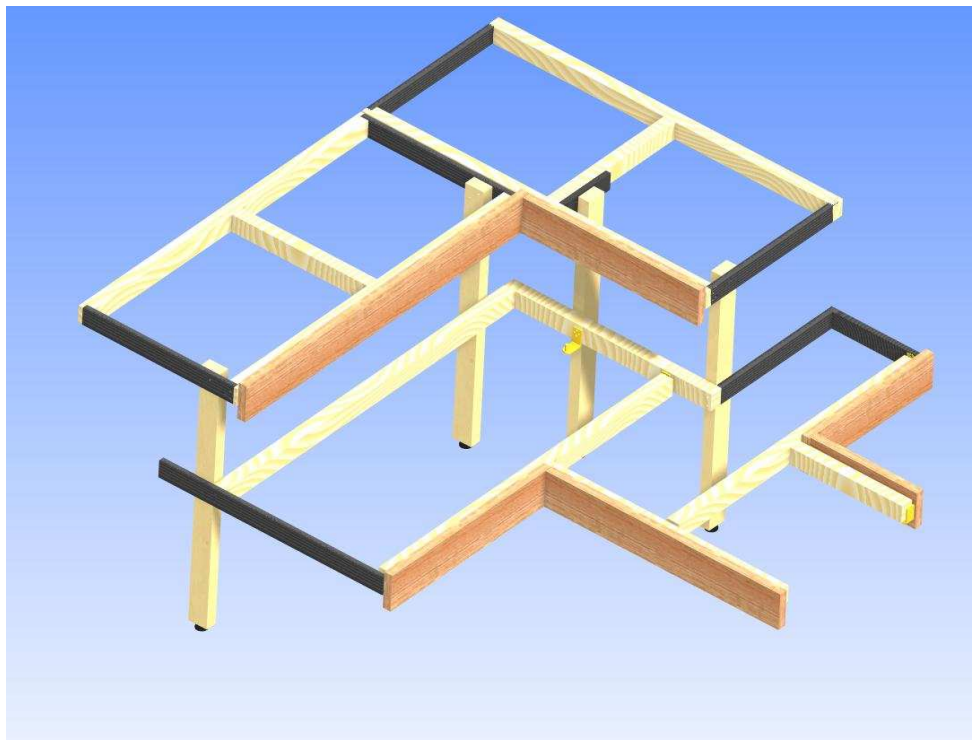



Seuraavaksi asenna paikoilleen puuttuva kannatusvaneri seinärakenteeseen. Tämä asennetaan viimeiseksi, koska sen sijainti määräytyy jalkalautteen orsipakkojen sijainnin mukaiseksi.

Nosta kannatusvaneri orsipakkojen alapuolelta paikoilleen, niin että vanerin metallikoukut uppoavan orsien metalliholkkeihin.

Aseta vaneritalloja seinäpaneelin ja vanerin väliin, ja ruuvaa runkovaneri kiinni parilla ruuvilla asettamiesi vaneritallojen kohdalta. Ennen ruuvaamista varmista vatupassilla että niin jalkalautteen orret kuin runkovaneri ovat vaakasuunnassa.

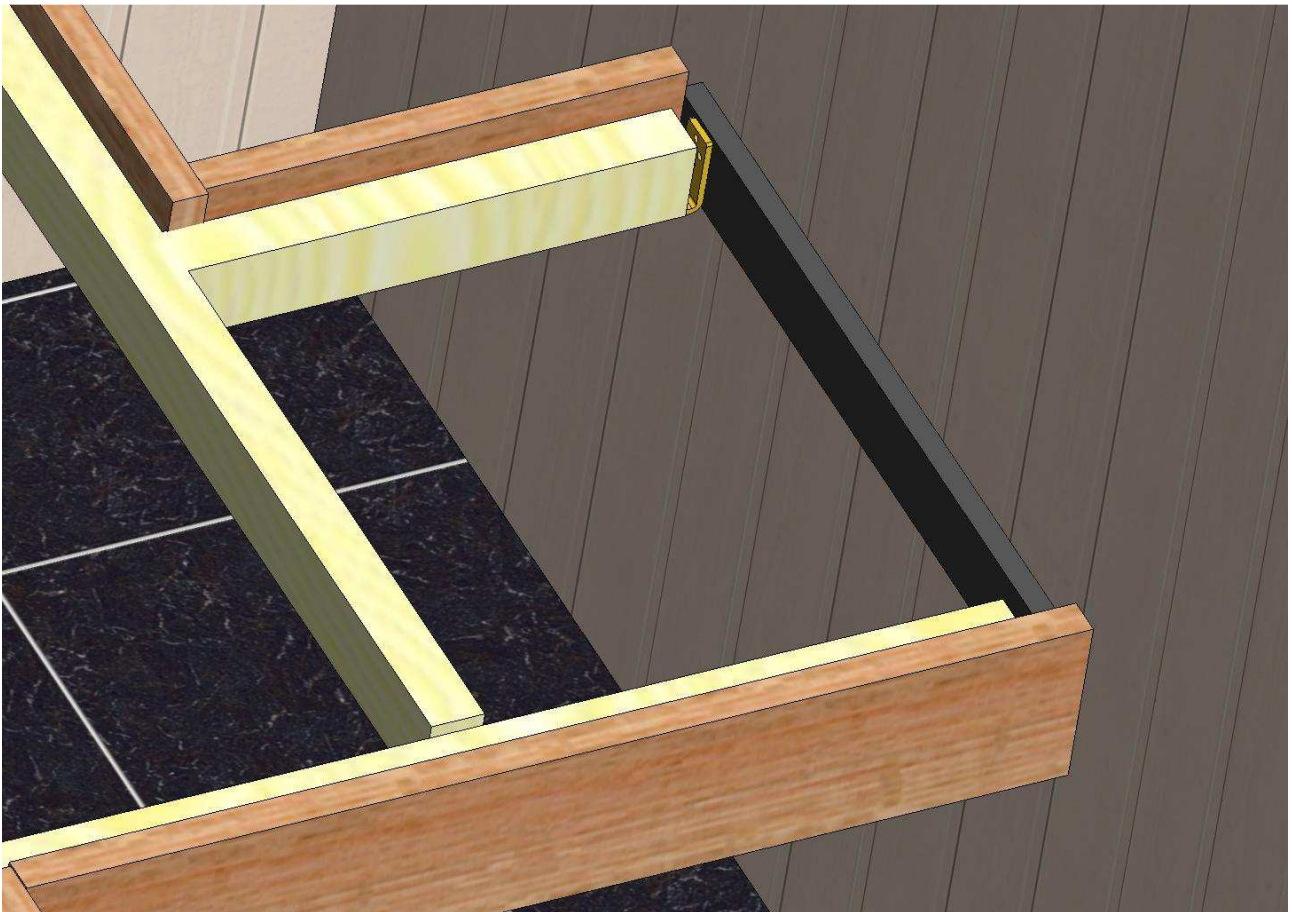

Nosta runkovaneriin tukeutuvat orsipakat pois paikoiltaan, ja kiinnitä runkovaneri kiinni seinärakenteeseen täkkipulteilla (90 mm) orsikoukkujen kohdalta. Pora esireikä 4 mm poralla täkkipulteilla ja varmista että paneelin alla on vahvikelauta.

## 5. Välitilalaudoituksen asennus

Erottele välitilalaudoitukset ja selkänöjat toisistaan. Välitilalaudoitukset koostuvat kahdesta laudelaudasta, jotka on sidottu toisiinsa tukipuulla. Selkänöjissa on sama rakenne, mutta ylempään vaakalaudan taakse on kiinnitetty vaakasuuntainen rima.

Asettele välitilalaudoitukset paikoilleen jotta varmistat laudoitusten oikeat sijainnit. Huomaa että laudoitusten mitat voivat olla hyvin lähellä toisiaan.

Välitilalaudoitukset ovat mitoitettu niin että ne asennetaan jalkoihin kiinni sivusta päin ruuvaamalla. Huomaa että näitä kiinnitystä varten tarvittavia reikiä ei ole porattu valmiiksi. Kiinnitä välitilalaudoitukset 4,2 x 40 mm Hobau-ruuveilla. (Käytä Hobau-ruuveissa PH 2-ruuvikärkeä.)

Jätä jalkalauteen runkopuun ja laudoituksen väliin 60 mm:n väli. Tämä rako tarvitaan jotta jalkalauteen rallit mahtuvat nousemaan pois paikoiltaan. Jos jalkalauteen ralli on jo paikoillaan ja mittaat etäisyyden rallin päältä, on väli laudoitukseen oltava 30 mm.

Laudepäättyyn tuleva välitilalaudoitus kiinnitetään toisesta päästä jalkaan ja toisesta suoraan seinään.

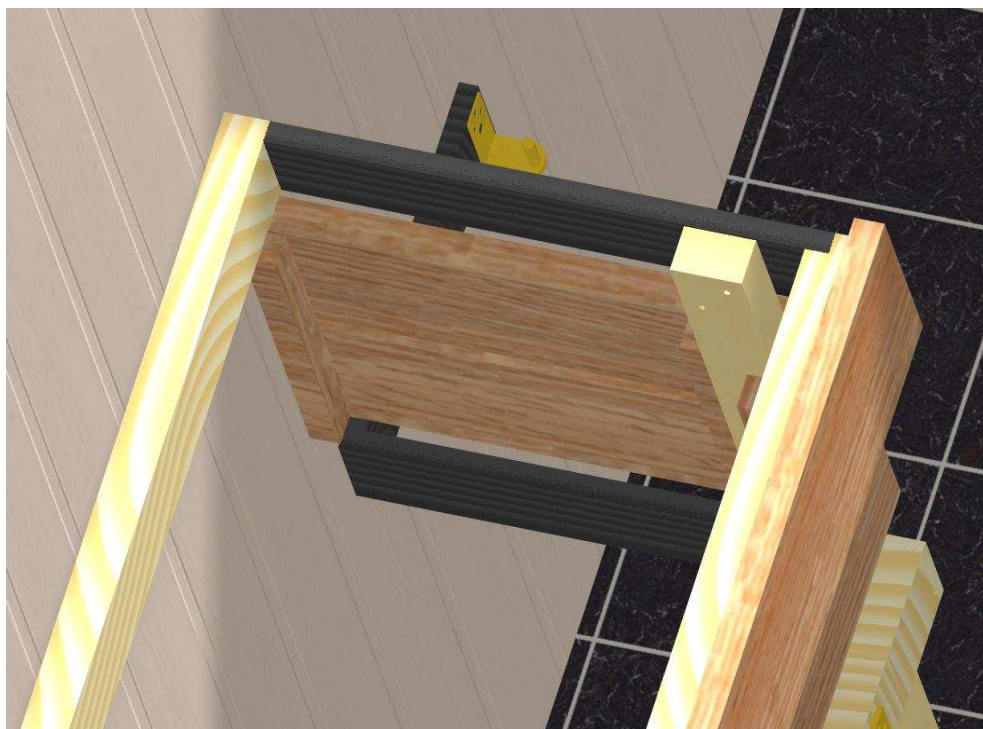

*Laudepäättyyn  
tuleva  
välitilalaudoitus  
kiinnitetään  
toisesta päästä  
jalkaan ja toisesta  
suoraan seinään.*

## 6. Selkänojien paikoilleen asennus

Selkänojien suositusasennuskorkeus on 380 mm korkeammalle kuin istuinlauteen yläpinta. Jos istuinlauteen korkeus on 1050 mm, niin selkänojien yläreunan korkeus 1430 mm.

Jos asennat lauteeseen laudekuituvalosarjan, poraa selkänojan seinäpaneelia vasten tulevaan puurimaan reiät tasaisella jaolla. Suositeltu kuitujen välinen etäisyys on 250 mm – 300 mm. Kuitureiän halkaisija on 3 mm SunSaunan Pro-valosarjassa ja 4 mm SunSaunan ECO-valosarjassa.

Laske huolellisesti montako kuitua viet selkänojalle ja montako istuinlauteen etureunaan. Varmista vielä ennen reikien poraamista, että kuitujen pituudet riittävät merkitsemillesi paikoille.

Poraa selkänojan pystyrimoihin vaakasuuntaiset reiät, joiden läpi saat vietyä kuidut. Tällä estetään etteivät kuidut jää puristuksiin selkänojan pystytukipuun ja paneelipinnan väliin.

Kiinnitä selkänojat 4,2 x 70 mm Hobau-ruuvilla. (Käytä Hobau-ruuveissa PH 2-ruuvauskärkeä.) Selkänojat kiinnitetään laudoituksen välissä olevasta pystytukipuusta.

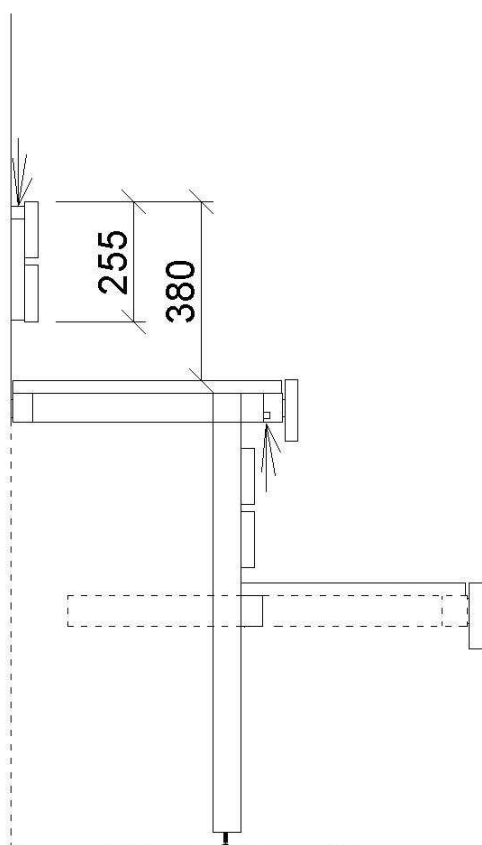

*Kuituvalot asennetaan yleensä selkänojaan näyttämään valokeilat ylöspäin ja istuinlauteen etureunaan näyttämään valokeilat jalkalauteelle päin. Valosarjan asennusohjeesta on määritelty kuituprojektorin asennuspaikka sekä kyseessä olevan kuitusarjan pituudet.*

## 7. Käsinojan paikoilleen asennus

Aseta käsinoja paikoilleen puristimen avulla. Päädyn runkovanerissa on vanerilaput, jotta käsinojan ja runkopuun väliin jää ilmarako. Älä poista vaneritalloja.

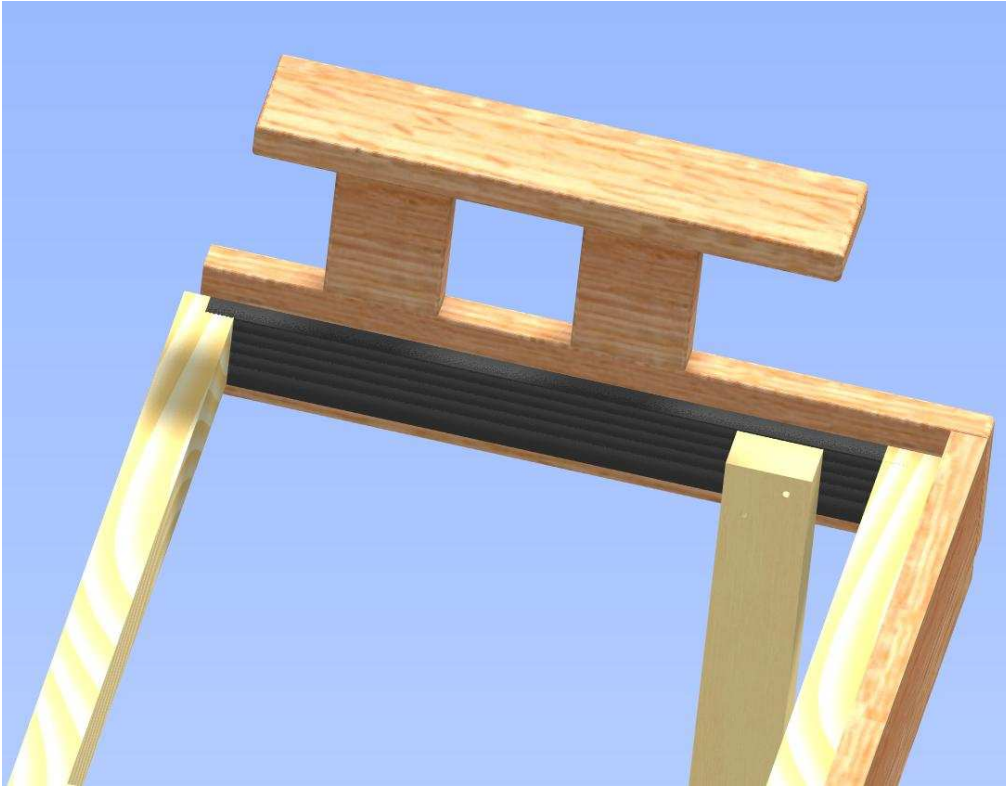

Poraa laudepäädyssä olevan runkovanerin läpi 4 reikää vaneritallojen kohdilta. (Molempiin päihin 2 kpl 4 mm reikiä) Kiinnitä käsinoja käyttäen 4x 40 mm ruuveja (pallokanta).

## 8. Rallien paikoilleen nostaminen

Istuinlauteen- ja jalkalauteen rallit on tehty runkorakenteen päälle, joten rallit saat asennettua paikoilleen nostamalla. Huomaa että jalkalauteessa rallien asennusjärjestyksellä voi olla merkitystä.

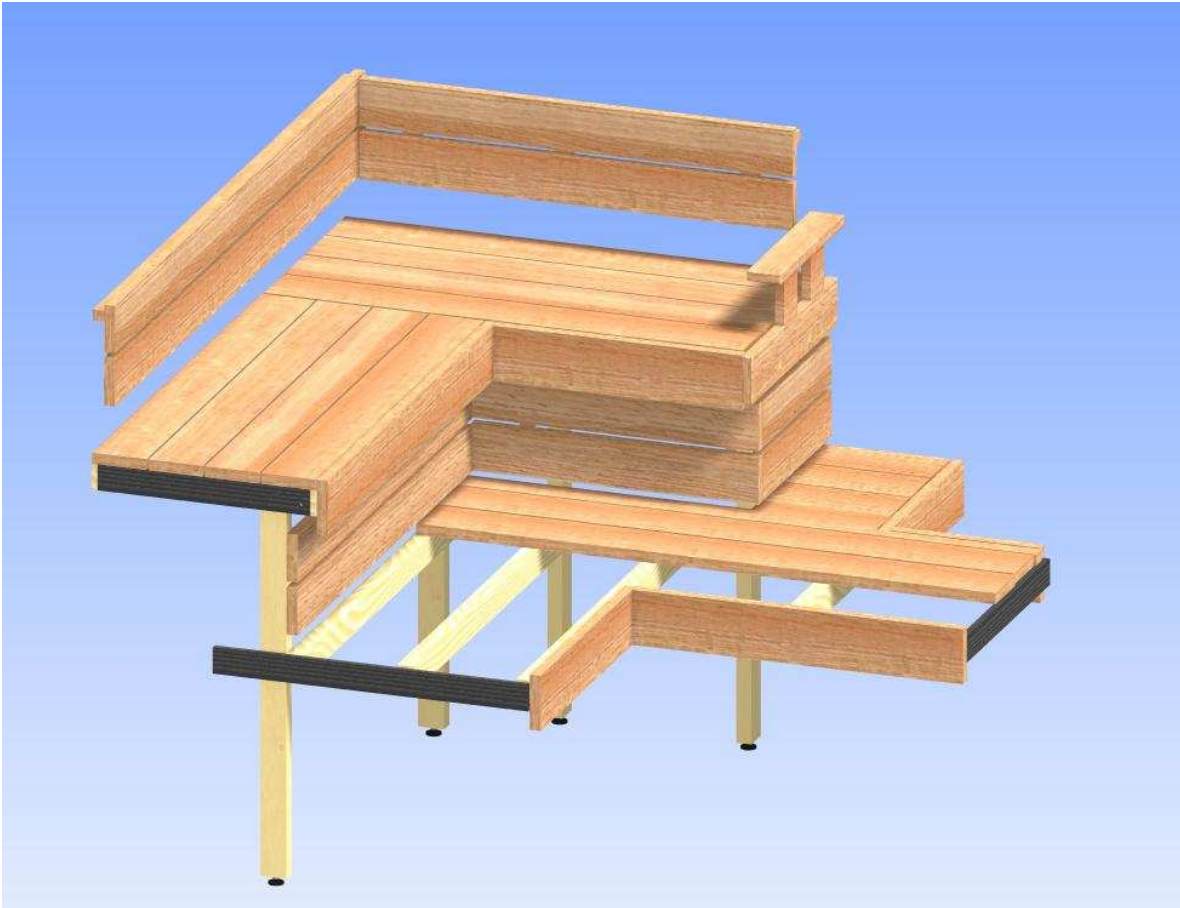

*Istuinlauteen rallit ja osa jalkalauteen ralleista on nostettu paikoilleen.*

## 9. Saunan suojakäsittely ja hoito

Saunan puupintojen suojaaminen helpottaa merkittävästi siivoustyötä ja lisää saunan käyttöikä. Suojattu pinta estää lian ja veden imeytymistä puuhun. Lauteiden käyttöiän jatkamiseksi laude ja jakkara käsitellään SunSauna-laudesuojalla, joka on koostumukseltaan parafiiniöljyä. Laudesuojakäsittely on hyvä toistaa 2-3 kertaa vuodessa.

Paneelit kannattaa suojata ennen käyttöönottoa paneelisuojalla kahteen kertaan. Puupintojen turhaa kastelua tulee välttää. SunSaunan lauteenhoitopaketti ei sisällä paneelin suoja-ainetta.

Laudeliinoja on tarkoituksenmukaista käyttää sekä istuin- että jalkalauteella. Sauna kuivuu parhaiten, kun kiuasta pidetään päällä 15-30 min saunomisen jälkeen. Kuivaaminen estää tehokkaasti sieni- ja homekasvustojen syntymistä.

Saunan lasioviin ja lasiseiniin veden mukana tuleva kalkki kiinnittyy tiukasti, ellei lasia huuhdella ja kuivata lastalla saunomisen jälkeen lattioiden kuivaamisen yhteydessä. Jos kalkki on kuitenkin päässyt kiinnittymään lasiin, hiovat savivalmisteet sopivat hyvin kalkin poistoon.

### Lauteen suojaus parafiiniöljyllä

1. Lämmitä sauna noin 30 asteeseen ja nosta myös öljy lämpiämään lauteelle. Lämmin öljy imeytyy nopeammin puusolukkaan.
2. Levitä öljy pensselillä tai sienellä lauderalleihin molemmin puolin. Voit aloittaa työn lauderallien päätypuupinnoista koska tänne öljy imeytyy nopeasti. Kun olet käsitellyt tasopinnat, voit töpöttää öljyllä rallien päätypuupinnat uudelleen.
3. Käsittele öljyllä lisäksi kaikki lauteen näkyvät pinnat (selkänojat ja välitilanritilät)
4. Anna öljyn imeytyä noin 1-2 tuntia.
5. Pyyhi tarvittaessa ylimääräinen öljy pois nukkaamattomalla rätillä
6. Uusi käsittely aina huolellisen pesun ja kuivatuksen jälkeen 2-3 kertaa vuodessa.

## Lauteen huolto-ohje

Pidä päällä kiuasta saunomisen jälkeen noin 20 min, jotta laude kuivuu mahdollisimman nopeasti. Tarkista ensimmäisten käyttökertojen jälkeen kiukaan päällä pitoaikaa jolla saunasi kuivaa. Lattialämmitys ja ilmastointi edesauttavat kuivumista, mutta eivät yksistään riitä.

Jos jalkalaudetasoon tai jakkaraan tulee pian käyttöönoton jälkeen tummia pilkkuja tai länttejä lisää kiukaan päälläpitoaikaa ja nosta jakkara alalauteelle kuivumaan saunomisen jälkeen.

Jatkuva pitkäaikainen kosteus tummuttaa puupinnat nopeasti.

## Lauteen pesu

Lauderallit kannattaa pestä käytöstä riippuen (vähintään 2 kertaa vuodessa) huolellisesti molemmin puolin.

Pesussa voi käyttää mietoja puupinnoille sopivia pesuaineita ja pehmeää harjaa tai sientä. SunSaunan lauteenhoitopaketti sisältää nämä tuotteet.

Pesun jälkeen lauderallit kannattaa jättää saunatilaan kuivumaan ja kytkeä kiuas päälle (katso lauteen suojaus parafiiniöljyllä).